

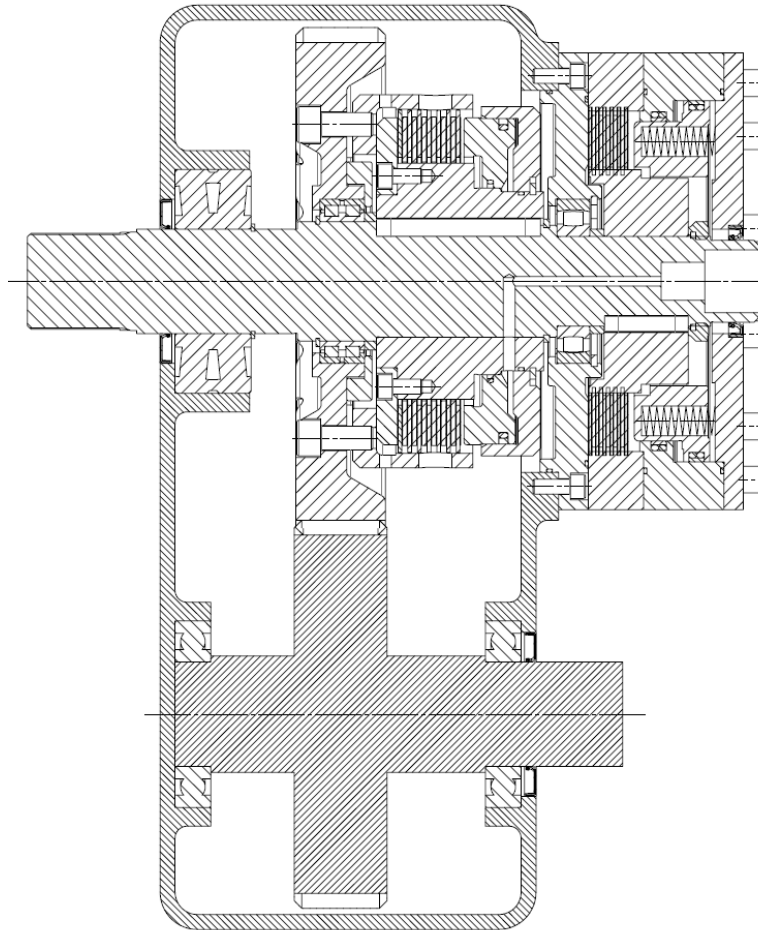

Lastschaltgetriebe STG-BB-BK mit externer Öl- oder Pneumatikversorgung



möglich mit:

- Kupplung und Bremse
- Getriebe mehrstufig
- hydraulisch oder pneumatisch betätigt

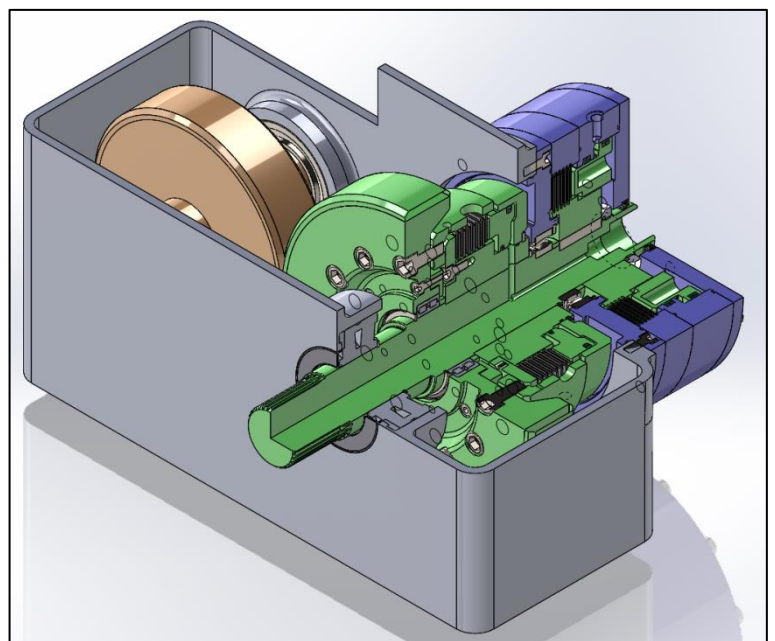



Lastschaltgetriebe STG-BK mit interner Ölversorgung

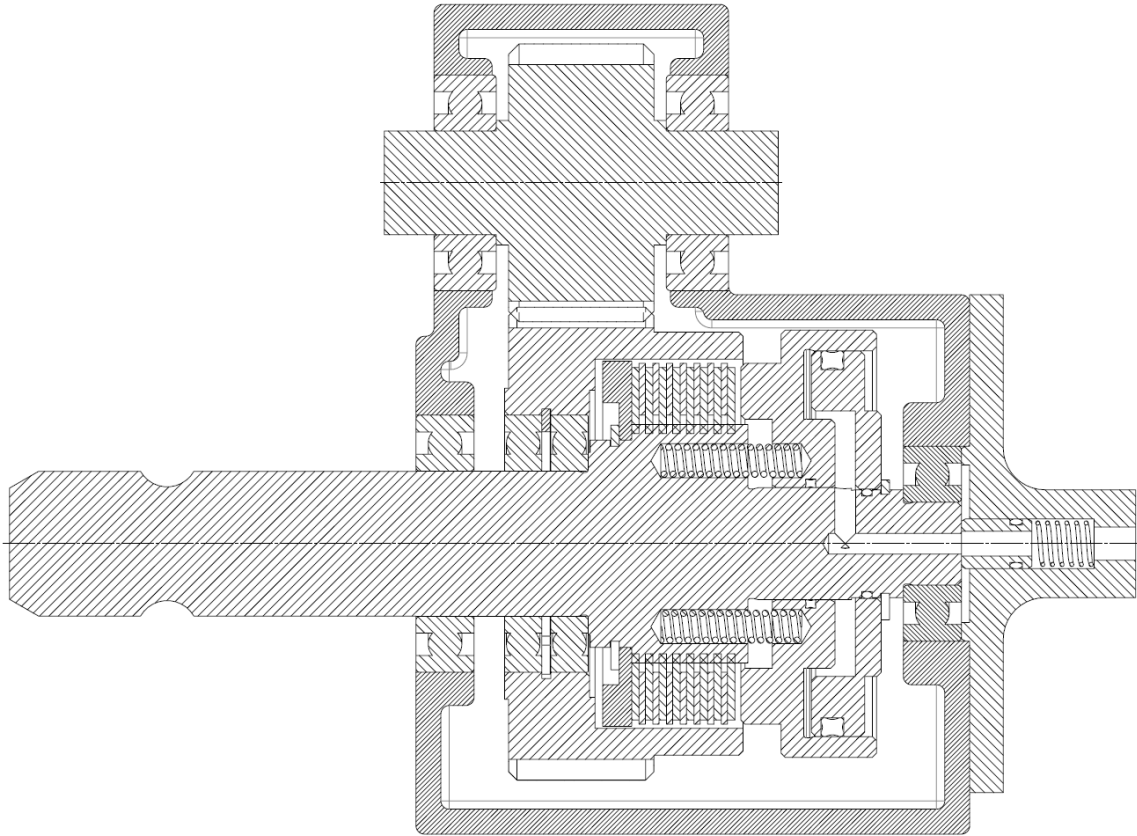

möglich mit:

- Kupplung
- Zahnradpumpe
- Ventilblock
- Steuerventil Kupplung
- mehrstufig
- Ölkühleranschluss

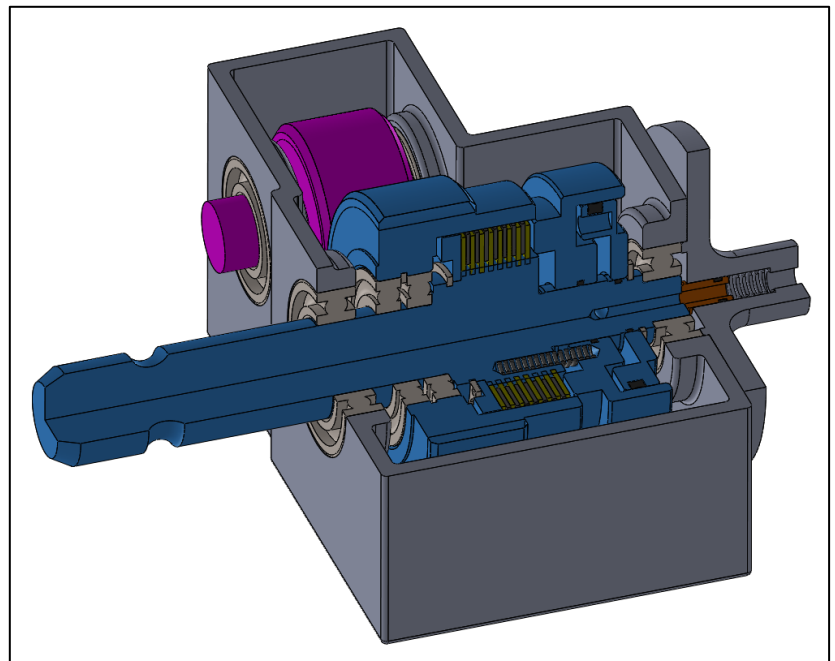



Kupplungssystem Serie BKS

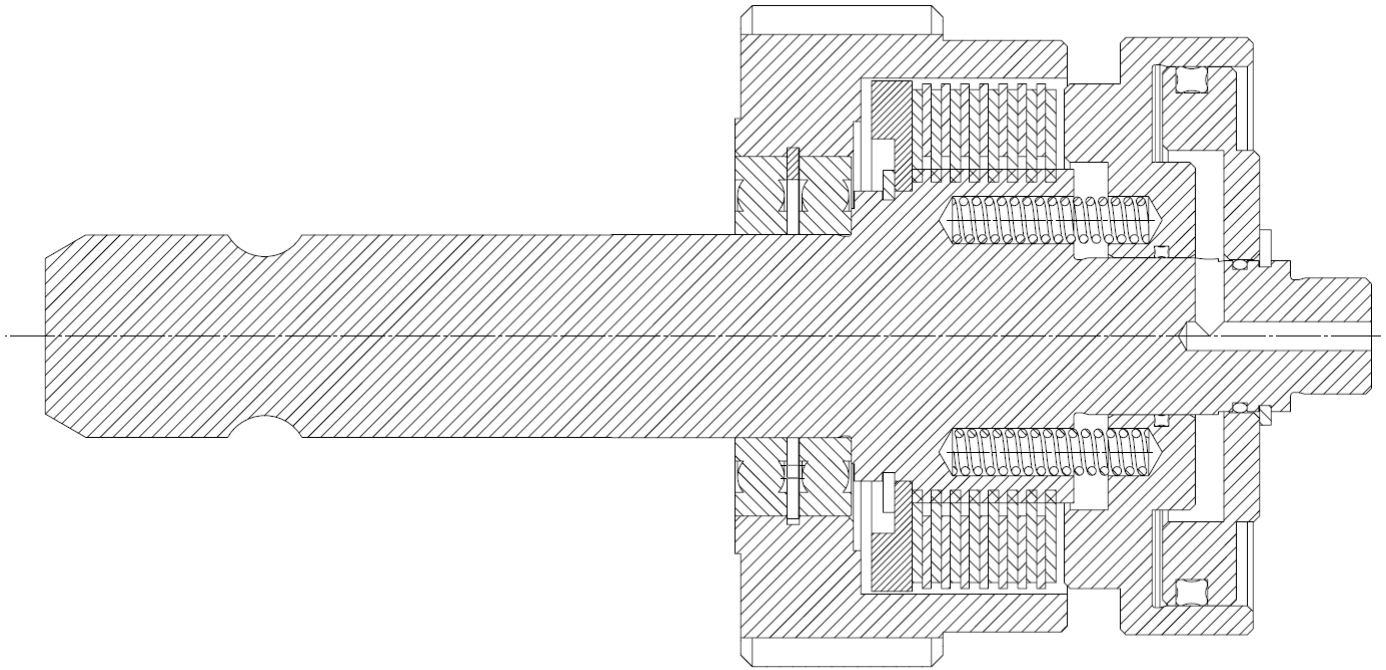

für Seriengeräte:

- Zahnrad integriert mit Kupplungsaußenkörper
- Wellen verzahnt für Kupplungsinnenlamellen
- Langlochbohrung für Kupplungsbetätigung
- pneumatisch oder hydraulisch betätigt

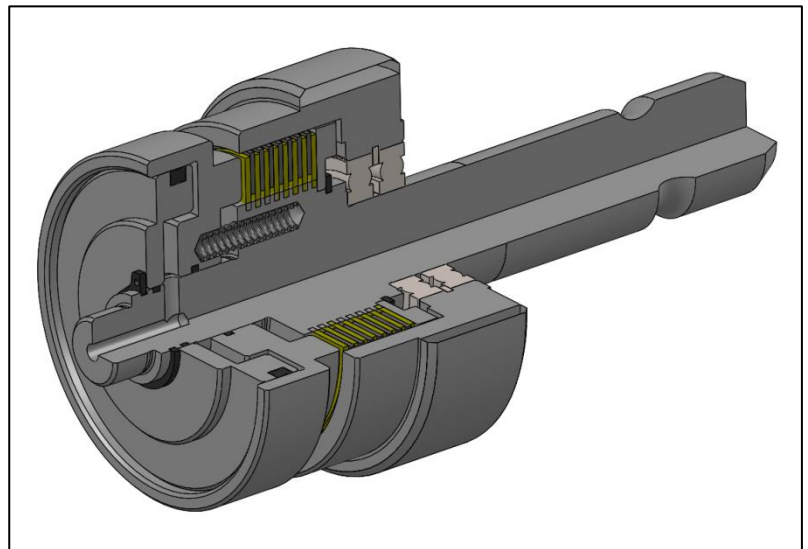



Kupplungssystem-BKU

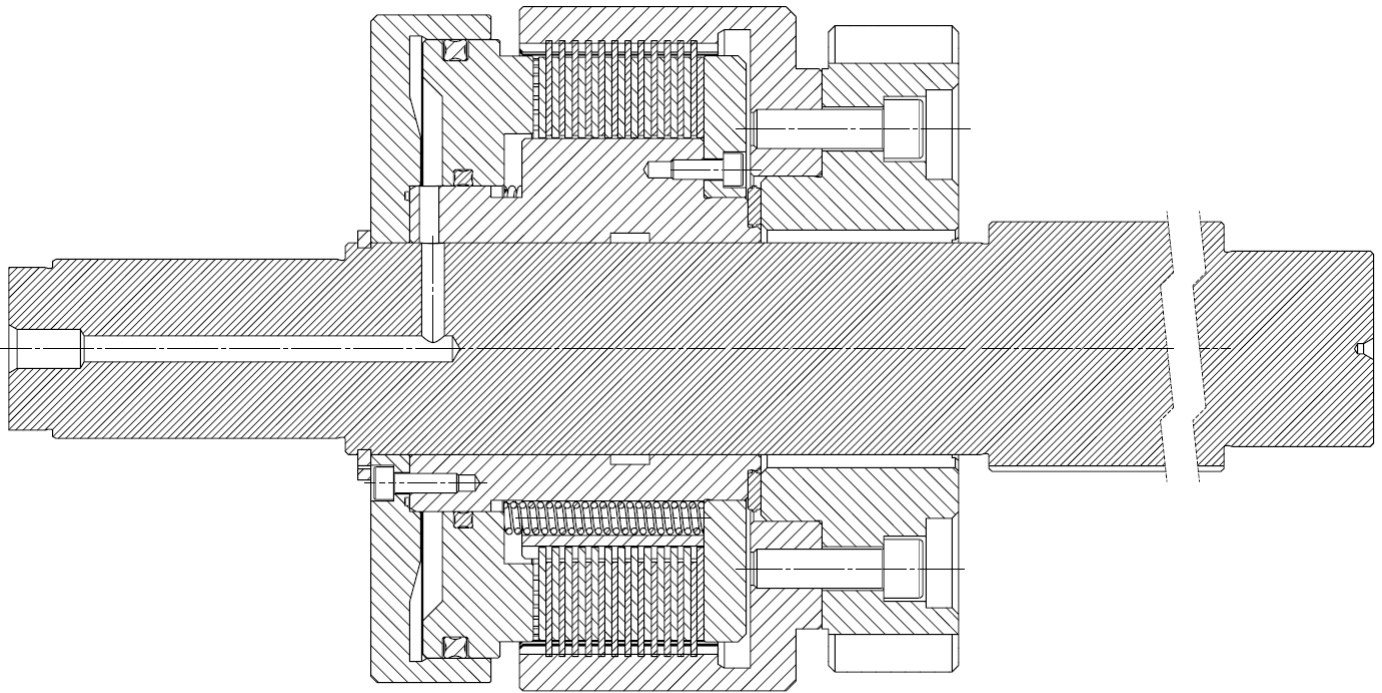

für Sondergetriebe:

- Zahnrad
- Kupplungsaußenkörper
- Kupplungsinnenkörper
- Welle
- pneumatisch oder hydraulisch betätigt

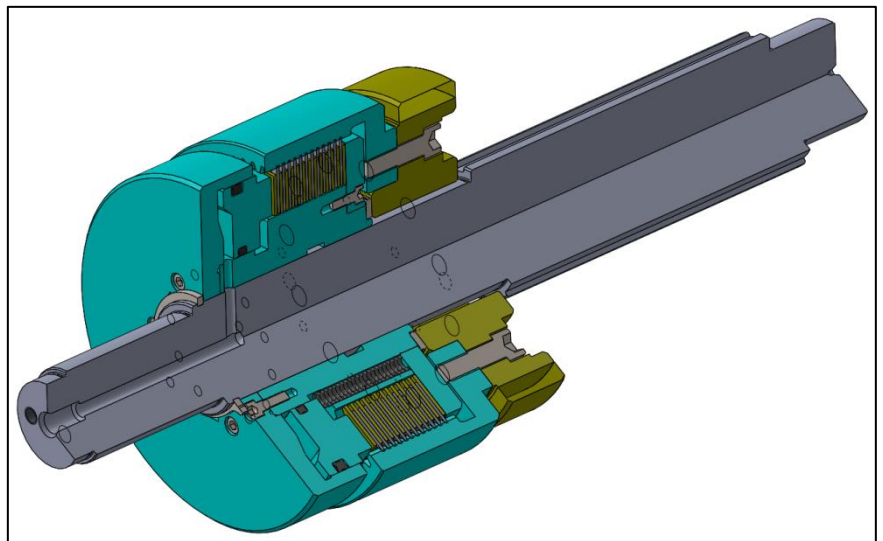



Kupplung-BK

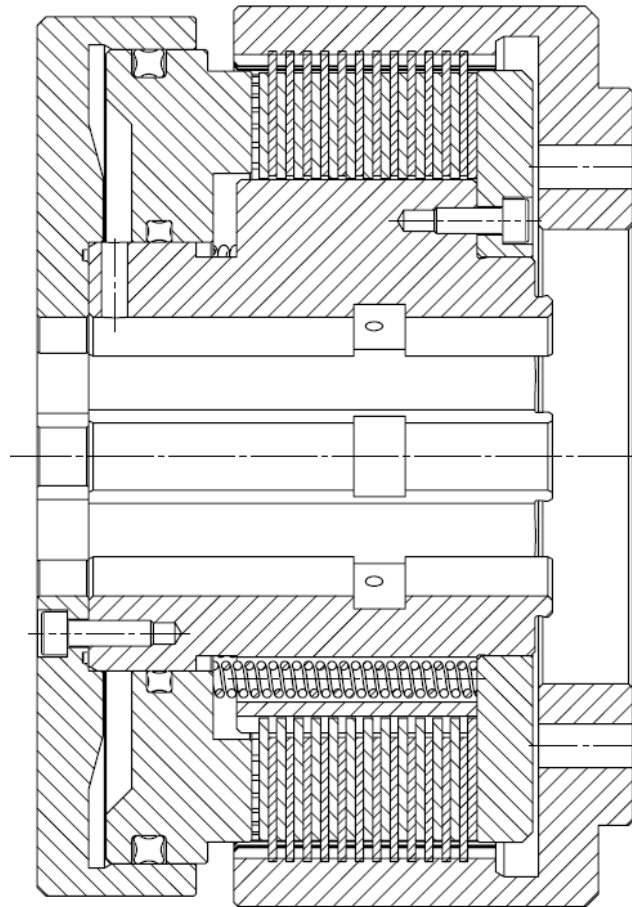

hydraulisch oder pneumatisch gelüftet:

- Nass- oder Trockenlauf
- ein- oder mehrflächig
- Öl-Innenkühlung bei Nasslauf möglich
- Drehmoment von 100Nm bis 50000Nm

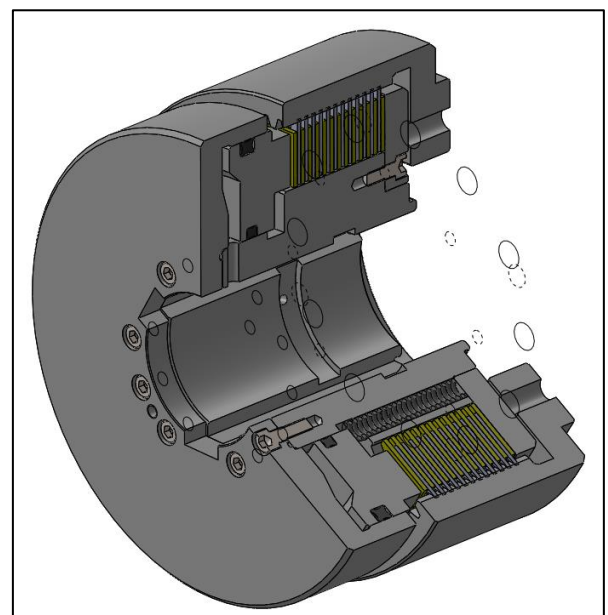



Bremse-BB

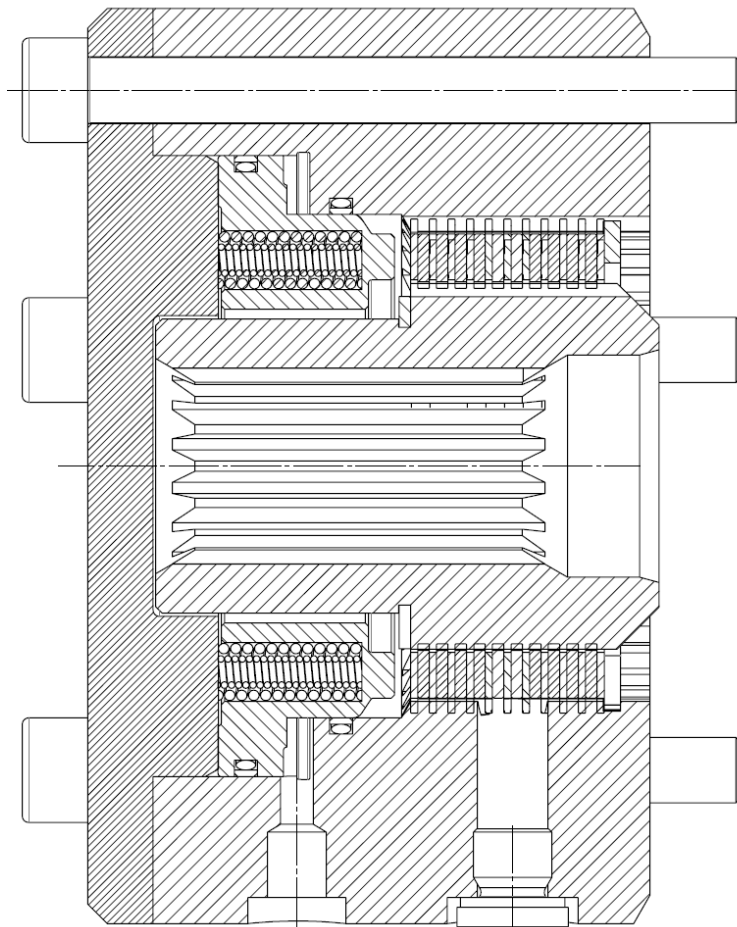

hydraulisch oder pneumatisch gelüftet:

- Nass- oder Trockenlauf
- ein- oder mehrflächig
- Drehmoment von 100Nm bis 50000Nm

